

## Sprawdzian 2.

1. Narysuj schemat i opisz funkcje podzespołów wchodzących w skład zasilacza hydraulicznego.
2. Jakie zadania w układzie hydraulicznym spełniają rozdzielacze hydrauliczne, jak mogą być sterowane – właściwości.
3. Zawór dławiący, charakterystyki – zastosowanie.
4. Parametry podstawowe i charakterystyki pompy wyporowej.
5. Parametry podstawowe i charakterystyki silnika hydraulicznego.
6. Przedstaw przykładowe zastosowanie i opisz sposób działania (elementy składowe) układu przedstawionego na rysunku:

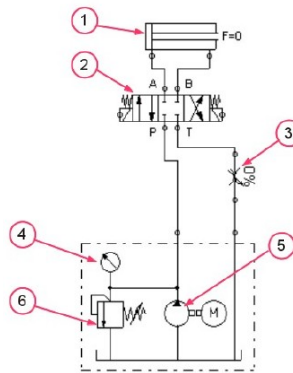

7. Przedstaw przykładowe zastosowanie i opisz sposób działania (elementy składowe) układu przedstawionego na rysunku:

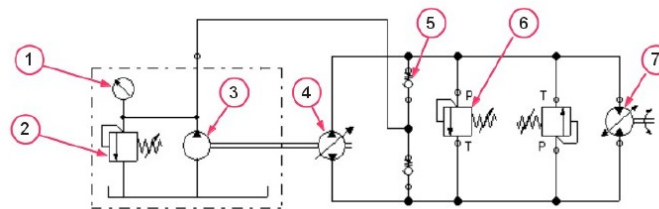

8. Przedstaw przykładowe zastosowanie i opisz sposób działania (elementy składowe) układu przedstawionego na rysunku, oblicz prędkości ruchu siłownika dla wydajności pomp

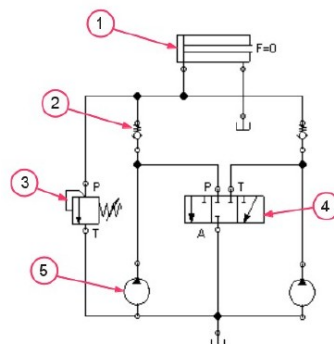

odpowiednio 1 i 2 l/min. oraz powierzchni tłoka  $S = 0,5 \text{ dm}^2$ .

8. Do czego służy element przedstawiony na rysunku? Opisz jego działanie.

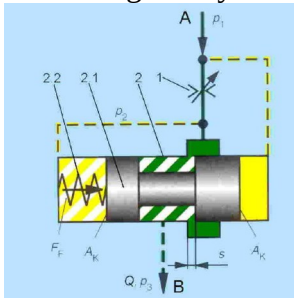

9. Do czego służy element przedstawiony na rysunku? Opisz jego działanie.

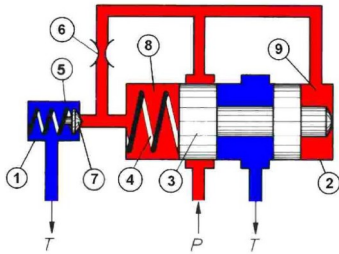

10. Do czego służy element przedstawiony na rysunku? Opisz jego działanie.

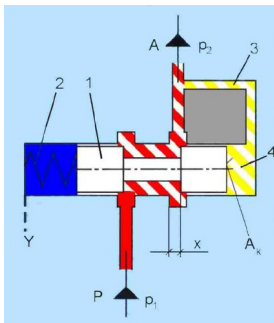

11. Do czego służy układ hydrauliczny przedstawiony na rysunku? Opisz jego działanie.

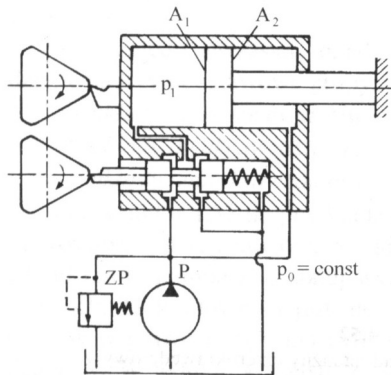

12. Podaj przykład przekładni hydrostatycznej i jej charakterystyki.

13. Głównie zadania, które powinien spełniać dobry filtr hydrauliczny.

14. Wymień znane ci rodzaje czujników położenia.

15. Sterownik PLC , cykl pracy, jego funkcje w układzie sterowania obrabiarki.

16. Programowanie sterowników PLC, podaj dwie wybrane metody krótka charakterystyka.
17. Przemysłowe przetworniki położenia.
18. Melfa Basic – programowanie robotów – różnice w stosunku do programowania CNC.
19. Wymienić i omówić podstawowe funkcje „G” (kod DIN/ISO).